

Mobil léghűtő berendezés

CM-570

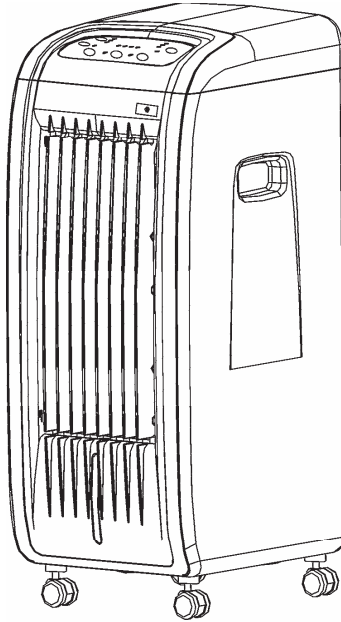

Kezelési útmutató

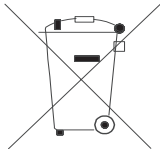

Figyelem:

Az Ön által vásárolt termékben ez a jelzés található. Azt jelenti, hogy az elektromos és elektronikus készülékeket nem szabad a háztartási hulladékokkal együtt likvidálni, hanem azokat külön, specializált gyűjtőhelyen kell leadni.

A. Likvidálási információk magán felhasználók részére

1. Az Európai unión belül

Figyelem: A készüléket ne likvidálja az általános háztartási hulladékokkal együtt!

Az EU új rendelkezése a használt elektromos és elektronikus készülékek helyes visszavételét, az azokkal történő eljárásokat és reciklálásukat szabályozza, az előírások szerint a használt elektromos és elektronikus készülékeket külön kell likvidálni.

A rendelkezés EU tagállamokban történő bevezetését követően a magán jellegű háztartások használt elektromos és elektronikus készülékeit ingyenesen adhatják le a kijelölt gyűjtőhelyeken*.

Némelyik államban* a használt készülékeket ingyenesen viszszaadhatják specializált eladójuknak azzal, hogy hasonló készüléket vásárolnak.

*) További részleteket helyi közigazgatási szerveknél kaphatnak.

Amennyiben használt elektromos vagy elektronikus berendezése elemet vagy akkumulátort tartalmaz, akkor először azokat vegye ki a készülékből, majd a helyi előírások szerint ártalmatlanítsa azokat.

A helyes likvidálással hozzájárul a használt készülékek begyűjtéséhez, az azokkal történő eljárásokhoz és azok alkalmazásához. Szakszerű ártalmatlanítással megakadályozza az emberi környezetre és egészségre kifejtett esetleges káros hatásait.

2. Az EU-n kívüli többi országban

Kérjük, informálódjon a helyi közigazgatási szerveknél az adott készülék helyes likvidálása módjáról.

B. Likvidálási információk ipari felhasználók részére

1. Az Európai unión belül

Amennyiben a terméket vállalkozási célokra használta és jelenleg likvidálni kívánja:

Kérem, forduljon az Ön specializált eladójához, aki Önt a termék visszavétele feltételeiről informálhatja. Lehetséges, hogy az átvételért és a reciklációért fizetnie kell majd. Kis termékekért (és kis mennyiségért) valószínűleg nem kell fizetni.

2. Az EU-n kívüli többi országban

Kérjük, informálódjon a helyi közigazgatási szerveknél az adott készülék helyes likvidálása módjáról.

TARTALOM

FIGYELMEZTETÉS ÉS BIZTONSÁGI UTASÍTÁSOK	4
TULAJDONSÁGOK ÉS FUNKCIÓK	4
AZ EGYES RÉSZEK LEÍRÁSA	5
A KEZELŐLAP LEÍRÁSA ÉS MŰKÖDÉSE	6
ÜZEMELTETÉSI UTASÍTÁSOK	8
SZERELÉSI ÉS KARBANTARTÁSI UTASÍTÁSOK	10
FONTOS MEGJEGYZÉSEK	11
MŰSZAKI ADATOK	11

Köszönjük, hogy megvásárolta ezt a klímaberendezést. Annak használatbavétele előtt kérjük, figyelmesen olvassa el ezt az útmutatót majd gondosan őrizze meg annak későbbi felhasználása céljából.

FIGYELMEZTETÉS ÉS BIZTONSÁGI UTASÍTÁSOK

1. Figyelmeztetés

- Csak megfelelő értékű csatlakozófeszültséget használjon.
- Nedves kézzel ne nyúljon a berendezéshez.
- Üzem közben ne húzza ki a csatlakozó vezetékét a hálózatról.
- Nem javasoljuk hosszabbító kábel alkalmazását.
- Ne dugjon be a berendezésbe ujját, keskeny vagy más hasonló tárgyakat.
- Ha kellemetlen szag érezhető a berendezésből, akkor kapcsolja ki, majd válassza le az el.csatlakozásról. Lépjen kapcsolatba az eladóval.
- Ne takarja le a levegő belépő és kifúvó nyílásait.
- Ha a csatlakozóvezeték megsérült, akkor azt vagy a gyártócég, annak autorizált szervize vagy megfelelő minősítéssel rendelkező szakember cserélje ki, hogy megelőzze az elektromos áram által esetlegesen okozott balesetveszélyt.
- A berendezést nem szabad közvetlenül az elektromos dugaszolóaljzat alatt elhelyezni. Ne használja a készüléket fürdőkád, zuhanyozó vagy úszómedence közvetlen közelében.
- A berendezést nem üzemeltethetik olyan személyek (gyermeket is beleértve), akik csökkent fizikai, értelmi vagy mentális képességűek, vagy nem rendelkeznek elegendő ismerettel és tapasztalattal, nincsenek felügyelet alatt és nem kezelik a berendezést a biztonságukért felelős személy utasításai alapján.
- Ügyelni kell a gyermekekre, hogy ne játsszanak a berendezéssel.

2. Megjegyzések

- Ne üzemeltesse a berendezést éghető vagy robbanásveszélyes gázok előfordulási helye közelében.
- Helyezze a készüléket legalább 1 méter távolságra a TV vagy rádióvevő berendezéstől, hogy elkerülje azok vételi zavarását.
- Ne válassza le a berendezést a dugaszolóaljzatról a csatlakozóvezeték kihúzásával.
- Ha nem használja hosszabb ideig a berendezést, akkor válassza le az el.dugaszolóaljzatról és ürítse ki annak víztartályát.
- Ne mossa le az egységet vízzel és vegyi oldatokkal.
- Tisztítás előtt kapcsolja ki a berendezést, válassza le az el. csatlakozásról és csak ezután tisztítsa meg azt száraz ruhadarabbal.
- Ne rázkódtassa a készüléket és ne döngessen bele.
- Ne dugjon az egységbe semmilyen tárgyát, ne fújja azt le rovarirtó sprayel, sem más vegyi anyaggal.
- Ne takarja le az egység beszívó és kifúvó nyílásait.
- Ne helyezzen a távirányítóba egyidejűleg régi és új elemet.

TULAJDONSÁGOK ÉS FUNKCIÓK

- 3 funkció 1 berendezésben: a levegő hűtése, tisztítása és nedvesítése.
- A por és kellemetlen szagok eltávolításával tisztítja a levegőt
- Neutrális ionokkal tisztítja és sterilizálja a levegőt.
- A berendezés környezetbarát, nagy hűtőteljesítményű és effektív üzemű.
- A hűtőhatás 3–5 °C-kal történő növelésére tegyen a víztartályba jeget.
- A berendezés magas energetikai hatásfokú és kímélő üzemű.
- A nedvesítési funkció kiszáradás ellen védi a bőrt.
- Kívánság szerint használható aktív szén-szűrő vagy nyolból készült szűrők.

AZ EGYES RÉSZEK LEÍRÁSA

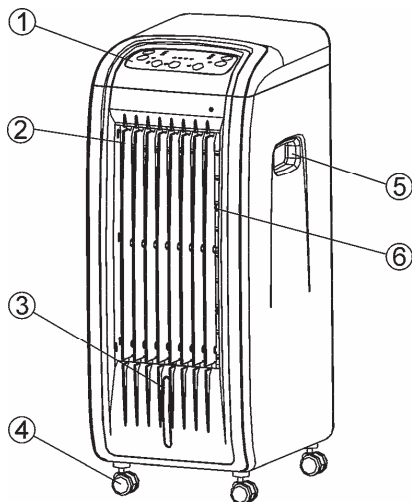

Előlnézet

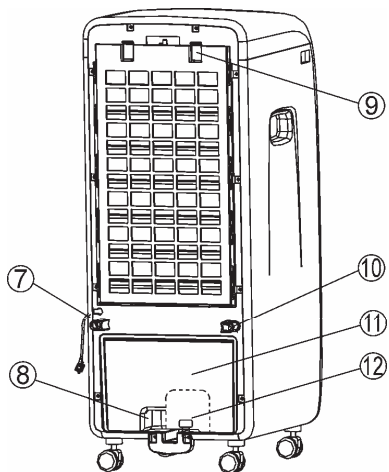

Hátulnézet

1. Kezelőlap
2. Függetlenes rács
3. Vízsintjelző
4. Kerekek
5. Tartófogantyú
6. Vízszintes rács
7. Csatlakozó kábel
8. Víztartály fogantyú
9. Szűrőkeret
10. Kábelrögzítő
11. Víztartály
12. Vízlefolyó záródugó

A KEZELŐLAP LEÍRÁSA ÉS MŰKÖDÉSE

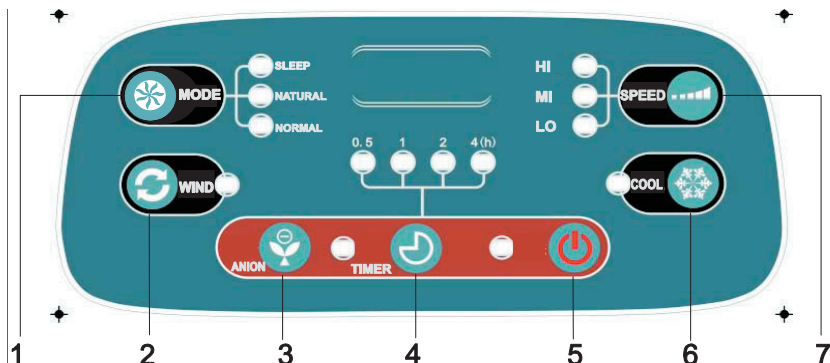

1. A MODE nyomógomb (üzemállapot)
2. A WIND nyomógomb (ventilátor)
3. Az ANION nyomógomb (ionképzés)
4. A TIMER nyomógomb (időkapcsoló)
5. A  nyomógomb (bekapcsoló/kikapcsoló)
6. A COOL nyomógomb (hűtés)
7. A SPEED nyomógomb (ventilátor sebesség)

HŰTÉS

- Vegye ki a víztartályt
- Öntsön tiszta vizet a tartályba. Figyelje a víz mennyiségét a vízszint jelző ablak szerint. A vízszint a minimális (Min) és a maximális (Max) szintek között legyen.
- A hűtőhatás növelésére tegyen jeget a tartályba és zárja be a víztartályt.
- Nyomja meg a  nyomógombot.
- A hideg levegő bekapcsolására nyomja meg a „COOL” nyomógombot.

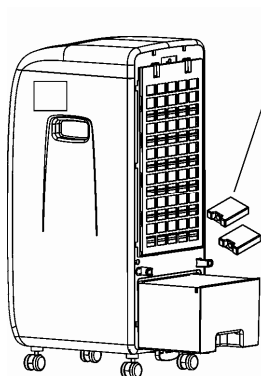

Nyissa fel a víztartályt és öntsön bele vizet. A hűtőhatás növelésére a tartályba jeget vagy hűtőbetéteket helyezhet (könnyen beszerezhetőek).

VENTILÁTOR

- A „SPEED” nyomógomb benyomásával a kezelőlapon beállíthatja a ventilátorsebességet.
HI: Nagy sebesség
MI: Közepes sebesség
LO: Kis sebesség
- Nyomja meg a kezelőlapon levő „WIND” nyomógombot. A légáramlás automatikusan jobbra és balra irányul.
- A levegőáram fel és lefelé történő irányítását a mellső terelőrácsok kézi beállításával lehet változtatni.

IDŐZÍTÉS

- A kezelőlapon négy kijelző található:
0,5H: fél óra
1H: egy óra
2H: két óra
4H: négy óra
- A „TIMER” nyomógomb benyomásával az időt állítja be
- A beállított idő elteltével a készülék automatikusan kikapcsol.
- Ha a „TIMER” nyomógombot nem használja, akkor az egység állandóan üzemben lesz, amíg azt ki nem kapcsolja.

ÜZEMMÓD

- A „MODE” nyomógomb benyomásakor NORMAL (normális), NATURAL (természetes) vagy SLEEP (alvási) üzemmódot állíthat be.

IONKÉPZÉS

- Az „ANION” nyomógomb benyomásával az ionképzést kapcsolhatja be.

ÜZEMELTETÉSI UTASÍTÁSOK

TÁVVEZÉRLŐ

- Helyezze be az elemeket. Nyissa ki a távirányító elemtartója fedelét, helyezzen abba 2 db AAA méretű elemet helyes polaritással és tegye vissza a fedelet.

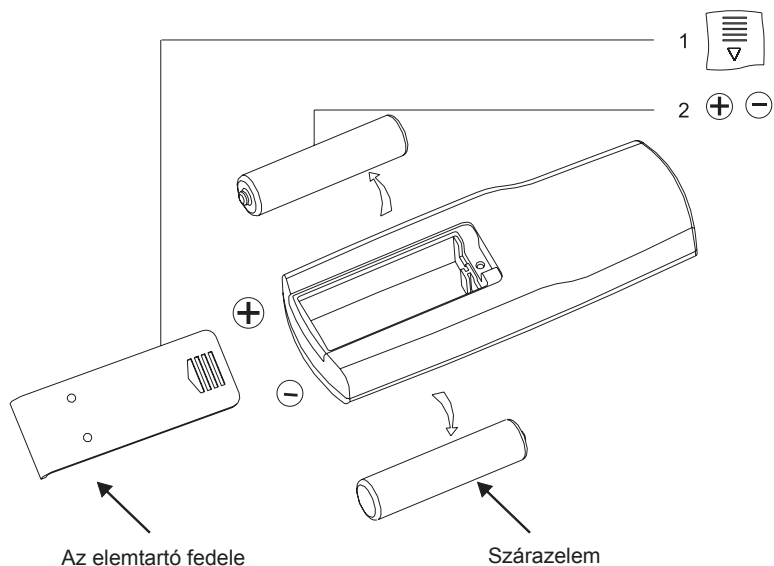

Megjegyzés: Be kell tartani az elemek helyes polaritását, amely a távirányítóban megjelölt. Ne kombináljon régi és új elemeket.

Megjegyzés: A környezetvédelem érdekében adja le a kimerült elemeket a megfelelő gyűjtőhelyen. Ne dobja azokat a közönséges háztartási hulladékba.

A TÁVIRÁNYÍTÓ HASZNÁLATA

1. A **WIND** nyomógomb: Ezt a nyomógombot megnyomva a levegőáramlást 120°-os szögben történő irányváltoztatására.
2. A **TIMER** nyomógomb: A nyomógomb minden egyes benyomásával a beállított idő 0,5 órával hosszabbodik, egészen a maximális 7,5 óráig. A kikapcsolásig hátramaradó időt a LED kijelző mutatja. A beállított idő elteltével a berendezés automatikusan kikapcsol.
3. A **SPEED** nyomógomb: Három ventilátorsebességet állít be – HI (magas), MI (közepes) és LO (alacsony). A beállított sebességeket három LED indikátor jelzi ki.
5. A **COOL** nyomógomb: Ezt a nyomógombot a hűtési funkció bekapcsolására nyomja meg.
4. A **MODE** nyomógomb: Ezen nyomógomb benyomásával a NORMAL (normális), NATURAL (természetes) vagy SLEEP (alvási) üzemmódot állíthatja be.
6. Az **ANION** nyomógomb: Ezen nyomógomb benyomásával az ionképzési funkció kapcsolódik be.
7. A **⏻** nyomógomb: Ezen nyomógombbal a készülék bekapcsol vagy kikapcsol.

Megjegyzés:

Ha a távvezérlőt hosszabb ideig nem használja, akkor vegye ki abból az elemeket, hogy megakadályozza az alkatrészek szivárgó elektrolit által okozott korrózióját.

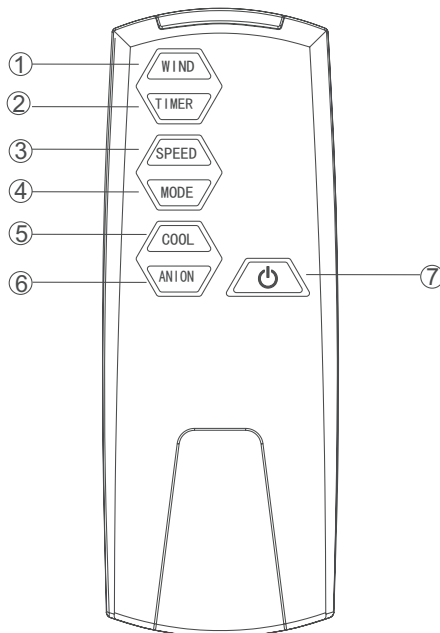

SZERELÉSI ÉS KARBANTARTÁSI UTASÍTÁSOK

A SZŰRŐ TISZTÍTÁSA ÉS CSERÉJE

A szűrőt a gyártó szereli a készülékbe. Bizonyos üzemidő elteltével azonban azt tisztítani vagy cserélni kell. Az eljárást az alábbiak szerint végezze:

1. Nyomja lefelé a szűrőt, hogy azt kivehesse a készülékből.
2. Vegye ki a szűrőt annak keretéből. Porolja ki a szűrőt vagy használjon megfelelő tisztító eszközt. Ha a szűrő túl piszkos, mossa azt le semleges tisztítóoldatban és öblítse le vízzel.
3. A kitisztított vagy új szűrőt óvatosan helyezze vissza annak keretébe. A keretet óvatosan zárja le.

Megjegyzés: Rendes használat során a szűrőt kb.évente egyszer kell cserélni. A sérült szűrőt azonnal ki kell cserélni.

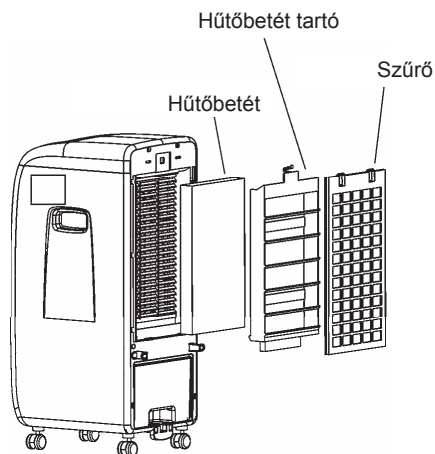

FONTOS MEGJEGYZÉSEK

1. A távirányító hatótávolsága 5 méter.
2. A távirányítóba az előírt típusú elemeket kell behelyezni. Használat közben a távirányítót az egység mellső részére kell irányítani.
3. Az egység üzeme alatt ne takarja le a levegő kifúvást.
4. Az egységet csak belsőtérben használja.
5. Ha az egységet vízfeltöltés után kívánja áthelyezni, akkor azt óvatosan tolja át a kívánt helyre majd a kerekeket ütközőkkel rögzítse.
6. A biztonságos üzem érdekében az egységet előírás szerint földelt elektromos dugaszolóaljra kell csatlakoztatni.
7. Az optimális működés biztosítására a szűrőt minden 20 – 30 üzemnap után tisztítsa ki. A szűrőt ezen útmutató 8. oldalán közöltek szerint vegye ki és óvatosan mossa le tiszta vízzel.
8. Ha az egységet hűtésre használja, akkor biztosítsa azt, hogy mindig vízzel legyen feltöltve.
9. Ha a csatlakozó kábel megsérül, akkor forduljon az eladóhoz segítségért.

MŰSZAKI ADATOK

Modell	CM-570
Névleges feszültség	220–240 V / 50 Hz
Névleges teljesítmény (hűtés)	70 W
Elektromos védettségi osztály	II
A légáram mennyisége	300 m ³ /h
A netto tömeg	6 kg
Víztartály	5 l
Az egység méretei (H x Sz x M)	336 x 250 x 657 mm

A szakszerű beszereléssel vagy a jótállásos javítással kapcsolatos összes információt elérhető a szerviz részlegen, Tel.: 421/2/3260 5030, e-mail: servis@nepa.sk
www.coolxpert.eu